

## BẢN THÔNG TIN TÓM TẮT CÔNG TY CỔ PHẦN XÂY DỰNG CÔNG NGHIỆP

(Giấy đăng ký kinh doanh số 0100105599 thay đổi lần thứ 7, ngày 17 tháng 08 năm 2015)

### TỔ CHỨC ĐĂNG KÝ GIAO DỊCH



#### CÔNG TY CỔ PHẦN XÂY DỰNG CÔNG NGHIỆP

Địa chỉ: 71 Nguyễn Chí Thanh, Phường Láng Hạ, Đống Đa, Hà Nội

Điện thoại: (04) 38 634 656

Fax: (04) 38 631 087

Website: [www.xdcn.vn](http://www.xdcn.vn)

### TỔ CHỨC TƯ VẤN



#### CÔNG TY CỔ PHẦN CHỨNG KHOÁN NGÂN HÀNG ĐẦU TƯ VÀ PHÁT TRIỂN VIỆT NAM (BSC)

**Trụ sở chính:** Tầng 10-11 Tháp BIDV, 35 Hàng Vôi, Hoàn Kiếm, Hà Nội

Điện thoại: (+84-4) 39352722

Fax: (+84-4) 22200669

Website: [www.bsc.com.vn](http://www.bsc.com.vn)

**Chi nhánh:** Lầu 9, 146 Nguyễn Công Trứ, Quận 1, Tp. Hồ Chí Minh

Điện thoại: (+84-4) 38218886

Fax: (+84-4) 38218510

### Phụ trách công bố thông tin:

Ông : Trịnh Xuân Đạo

Chức vụ : Kế toán trưởng

Điện thoại : (04) 38 634 656

## MỤC LỤC

Commented [v1]: Sửa mục lục theo nội dung

### CHƯƠNG I. TÌNH HÌNH VÀ ĐẶC ĐIỂM CÔNG TY CỔ PHẦN XÂY DỰNG CÔNG NGHIỆP .....6

1. Giới thiệu chung về tổ chức đăng ký giao dịch.....	6
2. Thông tin về chứng khoán đăng ký giao dịch.....	6
3. Ngành nghề kinh doanh chính.....	7
4. Tóm tắt quá trình hình thành và phát triển.....	7
5. Quá trình tăng vốn.....	9
6. Cơ cấu tổ chức quản lý của Công ty.....	9
7. Danh sách cổ đông lớn và Cơ cấu cổ đông.....	11
7.1. <i>Danh sách cổ đông sáng lập.....</i>	<i>11</i>
7.2. <i>Danh sách cổ đông nắm giữ từ 5% vốn cổ phần trở lên tại thời điểm 15/09/2015.....</i>	<i>11</i>
7.3. <i>Cơ cấu cổ đông tại thời điểm 15/09/2015.....</i>	<i>12</i>
8. Danh sách công ty mẹ và công ty con, công ty liên kết của Công ty.....	12
8.1. <i>Danh sách công ty mẹ của Công ty.....</i>	<i>12</i>
8.2. <i>Danh sách công ty con, công ty liên kết của Công ty: Không có.....</i>	<i>12</i>
9. Hoạt động kinh doanh.....	12
9.1. <i>Hoạt động kinh doanh chính.....</i>	<i>12</i>
9.2. <i>Chi phí hoạt động sản xuất kinh doanh.....</i>	<i>13</i>
9.3. <i>Báo cáo kết quả hoạt động sản xuất kinh doanh năm 2013, 2014.....</i>	<i>13</i>
10. Vị thế của công ty so với các doanh nghiệp khác trong cùng ngành.....	14
10.1. <i>Vị thế của công ty trong ngành.....</i>	<i>14</i>
10.2. <i>Triển vọng phát triển ngành.....</i>	<i>15</i>
11. Chính sách đối với người lao động.....	15
11.1. <i>Số lượng người lao động trong công ty;.....</i>	<i>15</i>
11.2. <i>Chính sách của Công ty với người lao động (lương, thưởng, trợ cấp).....</i>	<i>16</i>
12. Chính sách trả cổ tức.....	16
13. Tình hình tài chính.....	17
13.1. <i>Các chỉ tiêu cơ bản.....</i>	<i>17</i>
13.2. <i>Các khoản đầu tư tài chính.....</i>	<i>19</i>
13.3. <i>Các chỉ tiêu tài chính chủ yếu.....</i>	<i>19</i>
14. Tài sản cố định.....	20
15. Kế hoạch lợi nhuận và cổ tức năm tiếp theo.....	20

16. Thông tin về những cam kết nhưng chưa thực hiện của tổ chức đăng ký giao dịch	21
17. Các thông tin, các tranh chấp kiện tụng liên quan tới công ty mà có thể ảnh hưởng đến giá cả cổ phiếu chào bán.....	21
<b>CHƯƠNG II. TÌNH HÌNH QUẢN TRỊ CỦA CÔNG TY.....</b>	<b>22</b>
1. Danh sách và sơ yếu lý lịch các thành viên Hội đồng quản trị .....	22
2. Danh sách và sơ yếu lý lịch các thành viên Ban Kiểm soát.....	26
3. Danh sách và sơ yếu lý lịch các thành viên Ban Giám đốc và Kế toán trưởng .....	<del>29</del> 28
4. Kế hoạch tăng cường quản trị công ty .....	<del>30</del> 29
<b>CÁC HỒ SƠ KÈM THEO .....</b>	<del>32</del> 31

**MỤC LỤC BẢNG**

Bảng 1: Danh sách cổ đông sáng lập tại thời điểm 15/09/2015 .....	11
Bảng 2: Danh sách các cổ đông lớn tại thời điểm 15/09/2015.....	11
Bảng 3: Cơ cấu cổ đông tại thời điểm 15/09/2015.....	12
Bảng 4: Cơ cấu doanh thu của Công ty.....	13
Bảng 5: Cơ cấu lợi nhuận gộp của Công ty.....	13
Bảng 6: Cơ cấu chi phí hoạt động sản xuất kinh doanh.....	13
Bảng 7: Một số chỉ tiêu tài chính trong các năm gần đây .....	13
Bảng 8: Chi tiết thuế và các nghĩa vụ với ngân sách Nhà nước còn phải nộp tại thời điểm 31/12/2013 và 31/12/2014.....	17
Bảng 9 : Chi tiết khấu hao tài sản cố định hữu hình.....	17
Bảng 10: Số dư các quỹ tại thời điểm 31/12/2013 và 31/12/2014 .....	18
Bảng 11: Tình hình dư nợ vay.....	18
Bảng 12: Các khoản phải thu ngắn hạn, dài hạn .....	18
Bảng 13:Các khoản phải trả ngắn hạn, dài hạn (không bao gồm nợ vay).....	18
Bảng 14: Các khoản đầu tư tài chính dài hạn.....	19
Bảng 15: Các chỉ tiêu tài chính.....	19
Bảng 16: Chi tiết tài sản cố định của công ty tại 31/12/2014.....	20
Bảng 17: Đất đai thuộc quyền sở hữu của Công ty .....	20
Bảng 18: Kế hoạch kinh doanh của công ty các năm 2015.....	21
Bảng 19: Danh sách thành viên HĐQT .....	22
Bảng 20 : Danh sách thành viên Ban Kiểm soát .....	26
Bảng 21 : Danh sách thành viên Ban Giám đốc và Kế toán trưởng.....	2928

**CÁC KHÁI NIỆM VÀ TỪ/NHÓM TỪ VIẾT TẮT**

ICC	Công ty Cổ phần Xây dựng Công nghiệp
Tổ chức đăng ký giao dịch	Công ty Cổ phần Xây dựng Công nghiệp
UBCKNN	Ủy ban Chứng khoán Nhà nước
CBCNV	Cán bộ công nhân viên
TGD	Tổng Giám đốc điều hành
CP	Cổ phần
HĐQT	Hội đồng quản trị
BKS	Ban Kiểm soát
VĐL	Vốn điều lệ
ĐHĐCĐ	Đại hội đồng cổ đông
SXKD	Sản xuất kinh doanh
TNHH MTV	Trách nhiệm hữu hạn một thành viên
HĐKD	Hoạt động kinh doanh
XNK	Xuất nhập khẩu
KCN	Khu Công nghiệp
BDS	Bất động sản
VCSH	Vốn chủ sở hữu

## CHƯƠNG I. TÌNH HÌNH VÀ ĐẶC ĐIỂM CÔNG TY CỔ PHẦN XÂY DỰNG CÔNG NGHIỆP

### 1. Giới thiệu chung về tổ chức đăng ký giao dịch

- **Tên tiếng Việt:** CÔNG TY CỔ PHẦN XÂY DỰNG CÔNG NGHIỆP
- **Tên tiếng Anh:** Industrial Construction Joint Stock Company
- **Tên viết tắt:** ICC
- **Logo:**



- **Vốn điều lệ đăng ký:** 38.000.000.000 đồng
- **Vốn điều lệ thực góp:** 38.000.000.000 đồng
- **Trụ sở chính:** Số 71 Nguyễn Chí Thanh, Láng Hạ, Đống Đa, Hà Nội
- **Điện thoại:** 043 8634656/043 8634657
- **Fax:** 043 8631087
- **Website:** www.xdcn.com.vn
- **Mã số thuế:** 0100105599
- **Đăng ký kinh doanh:** 0100105599 Đăng ký lần đầu ngày 08 tháng 08 năm 2007 Đăng ký thay đổi lần thứ 7, ngày 17 tháng 08 năm 2015.
- **Người đại diện theo pháp luật :** Nguyễn Minh Tân
- **Chức vụ:** Giám đốc Công ty
- **Ngày hoàn tất thủ tục đăng ký Công ty đại chúng:** 04/11/2015

### 2. Thông tin về chứng khoán đăng ký giao dịch

- **Loại chứng khoán:** Cổ phiếu
- **Mệnh giá:** 10.000 đồng/cổ phiếu
- **Mã chứng khoán:** ICC
- **Tổng số khối lượng chứng khoán ĐKGD:** 3.800.000 cổ phiếu
- **Số lượng cổ phiếu bị hạn chế chuyển nhượng theo quy định của pháp luật hoặc của TCĐKGD:** Số lượng cổ phiếu bị hạn chế chuyển nhượng của Công ty Cổ phần Xây dựng Công nghiệp (ICC) tại thời điểm 15/09/2015 là 0 cổ phiếu.
- **Tỷ lệ nắm giữ của Nhà đầu tư nước ngoài:**

Theo quy định tại Nghị định số 60/2015/NĐ-CP ngày 26/6/2015 của Thủ tướng Chính phủ về việc Sửa đổi, bổ sung một số điều của Nghị định 58/2012/NĐ-CP ngày 20/7/2012 của Chính phủ Quy định chi tiết và hướng dẫn thi hành một số điều của Luật Chứng khoán và Luật sửa đổi, bổ sung một số điều của Luật Chứng khoán và Thông tư số 123/2015/TT-BTC ngày 18/8/2015 của Bộ Tài chính về Hướng dẫn hoạt động đầu tư nước ngoài trên thị trường chứng khoán Việt Nam.

Tại thời điểm 15/09/2015, số lượng cổ phiếu nắm giữ bởi Nhà đầu tư nước ngoài tại CTCP Xây dựng Công nghiệp là 0 cổ phiếu, chiếm tỷ lệ 0% vốn điều lệ hiện hành.

Commented [m2]:

### 3. Ngành nghề kinh doanh chính

- Xây dựng công trình công nghiệp;
- Xây dựng công trình nhà ở;
- Xây dựng công trình công cộng;
- Xây dựng khác;
- Sản xuất cấu kiện bê tông;
- Xây dựng và lắp đặt công trình giao thông, lâm nghiệp, thủy lợi, thương nghiệp, thể dục thể thao và vui chơi giải trí;
- Kinh doanh nhập khẩu máy móc, thiết bị và vật tư phục vụ chuyên ngành xây dựng, thể dục thể thao và vui chơi giải trí;
- Tư vấn cho các chủ đầu tư trong và ngoài nước về các lĩnh vực lập dự án, quản lý và tổ chức thực hiện dự án;
- Đại lý kinh doanh vật liệu xây dựng;
- Kinh doanh nhà cửa, kho bãi.

### 4. Tóm tắt quá trình hình thành và phát triển

#### **Thời kỳ đầu những năm 1960 – 1986:**

Năm 1960, Công trường xây dựng 105 được bắt đầu xây với cơ sở vật chất nghèo nàn, lạc hậu. Được sự quan tâm của lãnh đạo Cục Xây dựng Hà Nội (nay là Sở Xây dựng), Công trường 105 đã được chuyển thành Công ty xây dựng 105. Sau khi sáp nhập Công trường 108 cùng một bộ phận của Công trường 5 (thuộc Công ty xây dựng 104) và Công ty xây dựng 105 thành lập Công ty Xây lắp công nghiệp. Đến tháng 10 năm 1972, để làm tốt công tác chuyên môn hóa trong ngành xây dựng, Công ty Xây lắp công nghiệp đã tách bộ phận lắp đặt máy điện nước của Công ty để thành lập Công ty Điện nước lắp máy, và đổi tên thành Công ty Xây dựng Công nghiệp trực thuộc Sở Xây dựng Hà Nội. Những công trình có giá trị sử dụng hàng trăm năm như: Nhà máy cơ khí Giải Phóng, Bê tông Thịnh Liệt, Silicat Lĩnh Nam, Nhà máy nước Ngô Sĩ Liên, Bưu điện Bờ Hồ, Nhà máy Bi-khóa-xích-líp Đông Anh là những công trình gắn liền với tên tuổi của Công ty Xây dựng Công nghiệp. Sau 20 năm phát triển, Công ty đã xây dựng được 398 công trình các loại, trong đó có 285 công trình công nghiệp, 113 công trình dân dụng với giá trị sản lượng là 110 triệu đồng, và nhận được những bằng khen, cờ thi đua do Bộ ban ngành và Nhà nước trao tặng.

#### **Thời kỳ sau đổi mới từ 1986 đến những năm 2000:**

Được sự chỉ đạo của Sở Xây dựng Hà Nội, Công ty đã thực hiện thay đổi căn bản toàn bộ hệ thống quản lý của mình, định hướng mở rộng quan hệ, liên doanh, liên kết một cách chặt chẽ giữa Công ty với các đơn vị xây lắp trong Sở xây dựng, Tổng Công ty xây dựng Hà Nội, Công ty Thikeco, Công ty xây dựng 18, Tổng công ty LICOGI, Tổng công ty lắp máy Lilama để cùng tham gia xây dựng được nhiều công trình lớn như: Chợ Đông Xuân, chợ Hôm, trại tạm giam Hà Nội P25, Sân vận động Hà Nội, v.v. Bên cạnh việc liên doanh, liên kết đầu thầu, từ năm 1994 Công ty đã liên doanh với tập đoàn REYNONG của Malaysia để xây dựng dự án khu phát triển đồng bộ Nội Bài - Sóc Sơn, bao gồm khu công nghiệp Nội Bài, sân Golf và du lịch, đã xây dựng hoàn chỉnh các hạng mục đầu mối và cơ sở hạ tầng, đến nay dự án đã có trên 20 nhà máy 100%

vốn nước ngoài vào hoạt động tại khu công nghiệp. Trong thời kỳ này Công ty đã được Nhà nước tặng thưởng Huân chương Lao động hạng Nhất, Huân chương Chiến công hạng Ba và nhiều Bằng khen của UBND thành phố, Bộ Xây dựng. Những công trình tiêu biểu trong giai đoạn này đã được ghi nhận bằng 9 huy chương vàng chất lượng cao và 02 lần được tặng danh hiệu đơn vị đạt công trình sản phẩm chất lượng cao ngành xây dựng Việt Nam.v...

### **Thời kỳ 2004 – 2015**

Bắt đầu từ tháng 10/2004, Công ty Xây dựng Công nghiệp trực thuộc Sở xây dựng Hà Nội chính thức trở thành thành viên của Tổng công ty Đầu tư phát triển hạ tầng đô thị UDIC. Thực hiện chủ trương đổi mới và sắp xếp lại doanh nghiệp Nhà nước của Đảng và Chính phủ, theo Nghị định số 187/2004/NĐ-CP ngày 16/11/2004 của Chính phủ về việc chuyển doanh nghiệp Nhà nước thành công ty cổ phần, Công ty Xây dựng Công nghiệp đã tiến hành chuyển đổi Công ty nhà nước thành Công ty cổ phần theo quyết định số 2320/QĐ-UB ngày 26/4/2005 của UBND Thành phố Hà Nội. Ngày 2/8/2007 UBND thành phố Hà Nội đã có Quyết định số 3081/QĐ-UB về việc chuyển Doanh nghiệp Nhà nước Công ty Xây dựng Công nghiệp thành Công ty Cổ phần Xây dựng Công nghiệp.

Công ty đã được cấp Chứng nhận hệ thống quản lý chất lượng theo tiêu chuẩn ISO 9001:2008 và đang áp dụng hệ thống chất lượng quản lý toàn diện (TQM), phấn đấu để trở thành một trong những Công ty hàng đầu trên lĩnh vực thi công xây dựng nhà cao tầng của Thủ đô.

Thành công với dự án chung cư cao tầng kết hợp văn phòng và dịch vụ 71 Nguyễn Chí Thanh (tòa nhà hiện đại gồm 25 tầng, trong đó có 01 tầng hầm, 5 tầng dịch vụ) là một bước khởi đầu ý nghĩa để Công ty xác định trọng tâm của mình trong giai đoạn mới - đó là đầu tư các dự án chung cư cao tầng, khu đô thị mới.

Trên cơ sở kinh nghiệm truyền thống kết hợp và được sự chỉ đạo trực tiếp của lãnh đạo Tổng công ty Đầu tư phát triển hạ tầng đô thị, Công ty đã tham gia thực hiện nhiều công trình lớn như: tòa nhà 71 Nguyễn Chí Thanh, phần thân tòa nhà Tri thức CMC 19 tầng, Nhà dịch vụ công cộng 7 tầng Phú Thượng, Trung tâm Thương mại 335 Cầu Giấy, tòa nhà cao 22 tầng CT 22 trong khu đô thị Nam Thăng Long, Tòa nhà trụ sở công ty công trình giao thông 3, Trụ sở làm việc 19 tầng của Công ty lắp máy LILAMA 10, Công trình CT-2C gồm 01 tòa nhà 19 tầng, 01 tòa nhà 21 tầng, Nhà ở công nhân nhà máy xi măng Bim Sơn, Nhà máy sản xuất thuốc thú y, Bệnh viện Bắc Thăng Long, Công trình khu công nghiệp Yên Phong, phần móng và tầng hầm Cầu lạc bộ Golf, Trụ sở Cục Thuế tỉnh Ninh Bình, Trung tâm đào tạo vận động viên cao cấp Hà Nội (công trình đã được gắn biển chào mừng 1000 năm Thăng Long- Hà Nội), Dự án nhà ở cao tầng và dịch vụ 198 Cầu Tiên.v.v... Hiện nay, dự án tổ hợp chung cư cao tầng, dịch vụ thương mại Đại Kim cũng đã được Thành phố chấp thuận địa điểm để lập dự án, Dự án chung cư cao tầng No4 tại khu đô thị mới Đông Nam đường Trần Duy Hưng đang cùng các bên liên danh chủ đầu tư nỗ lực tối đa để triển khai công tác đầu tư dự án trong quý IV năm 2010.

Năm 2009, Công ty đã vinh dự được công nhận là Tập thể lao động xuất sắc của Bộ xây dựng, được nhận Cờ thi đua của UBND Thành phố Hà Nội và Bằng khen của Thủ tướng Chính



## CÔNG TY CỔ PHẦN XÂY DỰNG CÔNG NGHIỆP

phủ. Giai đoạn sau cổ phần hóa, Công ty vẫn vươn lên phát triển mạnh mẽ, và đạt được nhiều thành tích trong Tổng công ty.

Qua 55 năm xây dựng và phát triển, Công ty Xây dựng Công nghiệp đã được Đảng và Nhà nước tặng thưởng 03 Huân chương Lao động hạng ba (1968, 1975, 1987); Huân chương Lao động hạng nhì (1985); Huân chương Chiến công hạng ba (1996); Huân chương Lao động hạng Nhất (2000); Huân chương Độc lập hạng ba (2004); Giải thưởng chất lượng Việt Nam (2006), 11 công trình được Bộ xây dựng, Công đoàn ngành xây dựng tặng Huy chương vàng chất lượng cao, gắn biển chào mừng các ngày lễ lớn của đất nước.v.v...Cùng nhiều Cờ thi đua, Bằng khen xuất sắc của Hội đồng Bộ trưởng, Chính phủ, Bộ xây dựng, UBND thành phố, Tổng liên đoàn lao động Việt Nam. Đảng bộ công ty nhiều năm liền đạt danh hiệu đảng bộ trong sạch vững mạnh, Công đoàn vững mạnh xuất sắc, Đoàn TNCSHCM tiên tiến xuất sắc...

Với những kết quả đã đạt được trong chặng đường 55 năm xây dựng và phát triển, kế thừa những truyền thống quý báu sẵn có, cùng với năng lực đã gây dựng được trong nhiều năm qua, Công ty sẽ quyết tâm phấn đấu xây dựng thương hiệu “Xây dựng Công nghiệp” ngày càng lớn mạnh, đủ sức cạnh tranh trên thị trường xây dựng trong và ngoài nước, trở thành một trong những doanh nghiệp đầu đàn không chỉ của Tổng công ty mà còn của cả ngành xây dựng Thủ đô và vươn xa trên địa bàn cả nước, thực hiện tốt những mục tiêu đã đề ra, góp phần xây dựng Thủ đô và đất nước ngày càng văn minh, hiện đại.

### 5. Quá trình tăng vốn

Công ty Cổ phần Xây dựng Công nghiệp được chuyển đổi từ doanh nghiệp 100% vốn Nhà nước Công ty Xây dựng Công nghiệp và chính thức hoạt động dưới mô hình Công ty Cổ phần từ ngày 08 tháng 08 năm 2007.

Kể từ thời điểm cổ phần hóa đến nay, Công ty Cổ phần Xây dựng Công nghiệp hoạt động ổn định với mức vốn điều lệ 38.000.000.000 đồng (Ba mươi tám tỷ đồng) và không tiến hành tăng vốn điều lệ.

### 6. Cơ cấu tổ chức quản lý của Công ty

#### SI SI TI CHIC CIA CONG TY

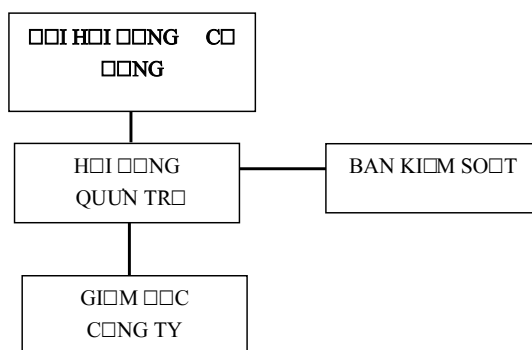

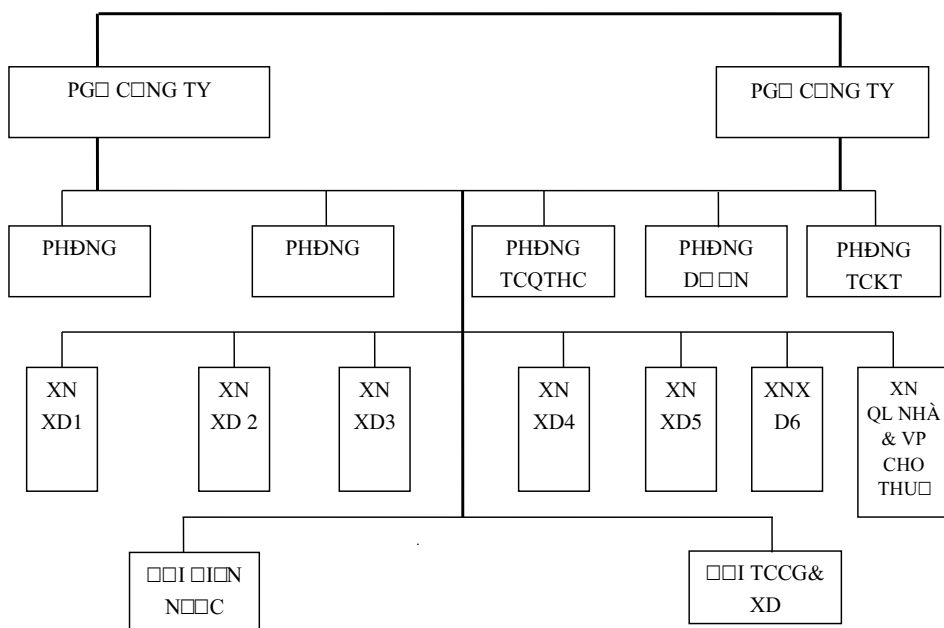

Tổng số CBCNV: 183 người (không kể hợp đồng lao động mùa vụ). Trong đó có: 97 người có trình độ trên đại học và Đại học; 25 người có trình độ cao đẳng và trung cấp; 61 người là công nhân.

Cơ cấu bộ máy: Hội đồng quản trị: 05 người, Ban kiểm soát: 03 người, 05 phòng chức năng, 09 đơn vị trực thuộc.

Tổ chức chính trị: Đảng bộ Công ty gồm 46 Đảng viên sinh hoạt tại 07 chi bộ; Công đoàn công ty gồm 183 đoàn viên công đoàn và 38 đoàn viên thanh niên cộng sản Hồ Chí Minh.

### Đại hội đồng cổ đông

Đại hội đồng cổ đông của Công ty là cơ quan quyền lực cao nhất của Công ty và bao gồm tất cả các cổ đông có quyền biểu quyết. Đại hội đồng cổ đông có quyền thảo luận và thông qua các Báo cáo tài chính hàng năm, Báo cáo kiểm soát về tình hình Công ty, Báo cáo của Hội đồng quản trị, kế hoạch kinh doanh ngắn và dài hạn của Công ty.

### Hội đồng quản trị

Hội đồng quản trị quản lý hoặc chỉ đạo thực hiện các hoạt động kinh doanh và các công việc của Công ty trong phạm vi nhiệm vụ của mình, là cơ quan có đầy đủ quyền hạn thực hiện tất cả

## CÔNG TY CỔ PHẦN XÂY DỰNG CÔNG NGHIỆP

các quyền nhân danh Công ty trừ những vấn đề thuộc thẩm quyền của Đại hội đồng cổ đông.

### Ban kiểm soát

Ban kiểm soát là tổ chức thay mặt cổ đông để kiểm soát mọi hoạt động kinh doanh quản trị và điều hành của Công ty.

Ban kiểm soát có nhiệm vụ kiểm tra các báo cáo tài chính hàng năm, báo cáo của Hội đồng quản trị, kiểm tra tính hợp lý và hợp pháp trong quản lý, điều hành hoạt động kinh doanh, kiến nghị biện pháp bổ sung, sửa đổi, cải tiến cơ cấu tổ chức quản lý, điều hành hoạt động kinh doanh của Công ty, thẩm định Báo cáo tình hình kinh doanh, Báo cáo tài chính hàng năm và 6 tháng của Công ty, Báo cáo đánh giá công tác quản lý của Hội đồng quản trị.

### Giám đốc

Giám đốc được bổ nhiệm bởi HĐQT, là người điều hành, quyết định tất cả các vấn đề liên quan đến hoạt động hàng ngày của Công ty, chịu trách nhiệm trước HĐQT về việc thực hiện các nhiệm vụ được giao, tổ chức thực hiện các nghị quyết của HĐQT, kế hoạch kinh doanh của Công ty.

## 7. Danh sách cổ đông lớn và Cơ cấu cổ đông

### 7.1. Danh sách cổ đông sáng lập

Tại thời điểm thành lập, Tổng công ty Đầu tư Phát triển Hạ tầng đô thị UDIC – Công ty TNHH MTV là cổ đông sáng lập duy nhất của Công ty với phần vốn Nhà nước là 30.068.000.000 đồng, tương đương 79,13% vốn điều lệ.

Bảng 1: Danh sách cổ đông sáng lập tại thời điểm 15/09/2015

TT	Tên cổ đông	Địa chỉ	Cổ phần sở hữu	Tỷ lệ sở hữu
1	Tổng công ty Đầu tư Phát triển Hạ tầng Đô thị UDIC	Số 27 Huỳnh Thúc Kháng, Láng Hạ, Đống Đa, Hà Nội	3.006.800	79,13%
	<b>TỔNG</b>		<b>3.006.800</b>	<b>79,13%</b>

(Giấy chứng nhận đăng ký kinh doanh số 0100105599 đăng ký lần đầu ngày 08/08/2007, đăng ký thay đổi lần thứ 7 ngày 17/8/2015).

Theo quy định của Luật Doanh nghiệp, tính đến thời điểm hiện tại, cổ phiếu của cổ đông sáng lập đã hết thời gian hạn chế chuyển nhượng.

### 7.2. Danh sách cổ đông nắm giữ từ 5% vốn cổ phần trở lên tại thời điểm 15/09/2015

Bảng 2: Danh sách các cổ đông lớn tại thời điểm 15/09/2015

TT	Tên cổ đông	Địa chỉ	Cổ phần sở hữu	Tỷ lệ sở hữu
1	Tổng công ty Đầu tư Phát triển Hạ tầng Đô thị UDIC	Số 27 Huỳnh Thúc Kháng, Láng Hạ, Đống Đa	3.006.800	79,13%

Commented [m3]: Làm tròn để thống nhất với số ở dưới :7,13%

## CÔNG TY CỔ PHẦN XÂY DỰNG CÔNG NGHIỆP

	Đa, Hà Nội		
<b>TỔNG</b>		<b>3.006.800</b>	<b>79,13%</b>

Nguồn: ICC

### 7.3. Cơ cấu cổ đông tại thời điểm 15/09/2015

Bảng 3: Cơ cấu cổ đông tại thời điểm 15/09/2015

TT	Cổ đông	Số lượng cổ đông	Số cổ phần	Tỷ lệ	
1	Trong nước	Tổ chức	01	3.006.800	79,13%
		Cá nhân	240	793.200	20,87%
		<b>TỔNG</b>	<b>241</b>	<b>3.800.000</b>	<b>100%</b>
2	Nước ngoài	Tổ chức	0	0	0%
		Cá nhân	0	0	0%
		<b>TỔNG</b>	<b>0</b>	<b>0</b>	<b>0%</b>
	<b>TỔNG</b>	<b>241</b>	<b>3.800.000</b>	<b>100%</b>	

Nguồn: ICC

## 8. Danh sách công ty mẹ và công ty con, công ty liên kết của Công ty

### 8.1. Danh sách công ty mẹ của Công ty

- Công ty mẹ: Tổng công ty Đầu tư Phát triển Hạ tầng Đô thị UDIC – Công ty TNHH MTV
- Vốn điều lệ: 4.300.000.000.000 đồng (Bốn nghìn ba trăm tỷ đồng)
- Ngành nghề kinh doanh chính: Đầu tư – Xây lắp – Sản xuất vật liệu xây dựng và công nghiệp – Tư vấn đầu tư xây dựng – Xuất nhập khẩu, Dịch vụ
- Địa chỉ: 27 Huỳnh Thúc Kháng, Quận Đống Đa, Hà Nội
- Điện thoại: (84-4) 37733625 Fax: (84-4) 37731544
- Số lượng cổ phần UDIC nắm giữ: 3.006.800 cổ phần, chiếm 79,13% tổng số cổ phần đang lưu hành của CTCP Xây dựng Công nghiệp

### 8.2. Danh sách công ty con, công ty liên kết của Công ty: Không có

## 9. Hoạt động kinh doanh

### 9.1. Hoạt động kinh doanh chính

Công ty Cổ phần Xây dựng Công nghiệp hoạt động chính trong lĩnh vực xây dựng công trình công nghiệp và nhà ở. Trong những năm qua, Công ty đã thi công và hoàn thành một số công trình tiêu biểu như:

- Công trình xi măng Nghi Sơn;
- Công trình Chung cư cao tầng CT22;
- Toà nhà tri thức CMC; Chi cục thuế Ninh Bình;
- Toà nhà Lilama 10. Công trình nhà máy Thuốc thú y Trung ương;
- Công trình CT2C Mễ Trì - Từ Liêm; Công trình khoa chống độc bệnh viện Bắc Thăng Long;
- Công trình Khoa chống độc bệnh viện Bắc Thăng Long;

## CÔNG TY CỔ PHẦN XÂY DỰNG CÔNG NGHIỆP

- Công trình 198 Cầu Tiên;
- Trung tâm điều hành Viễn thông Thái Nguyên;
- Thân và móng của Công trình N04 và Công trình Vicem.

Từ năm 2009 đến nay, Công ty định hướng sang đầu tư máy móc và công nghệ thi công phần ngầm các công trình như thi công tường vây, thi công cọc Baret.

Bảng 4: Cơ cấu doanh thu của Công ty

Đơn vị: Triệu đồng

Chỉ tiêu	2013	Tỷ trọng (%)	2014	Tỷ trọng (%)	% +/- năm 2014 so với năm 2013
Doanh thu các hợp đồng xây lắp	269.239	91,93	258.211	87,56	-4%
Doanh thu cung cấp dịch vụ	23.631	8,07	36.692	12,44	54%
<b>Tổng</b>	<b>292.871</b>	<b>100</b>	<b>294.903</b>	<b>100</b>	<b>0,7%</b>

Commented [m4]: Có thể bỏ cột này nếu không muốn để số âm

Nguồn: BCTC kiểm toán 2014 của Công ty

Bảng 5: Cơ cấu lợi nhuận gộp của Công ty

Đơn vị: Triệu đồng

Chỉ tiêu	2013	Tỷ trọng/DTT (%)	2014	Tỷ trọng/DTT (%)	% +/- năm 2014 so với năm 2013
Lợi nhuận gộp các hợp đồng xây lắp	11.540	3,94	11.521	3,91	-0,16%
Lợi nhuận gộp cung cấp dịch vụ	18.533	6,33	16.803	5,70	-9,33%
<b>Tổng</b>	<b>30.073</b>	<b>10,27</b>	<b>28.324</b>	<b>9,61</b>	<b>-5,82%</b>

Nguồn: BCTC kiểm toán 2014 của Công ty

### 9.2. Chi phí hoạt động sản xuất kinh doanh

Bảng 6: Cơ cấu chi phí hoạt động sản xuất kinh doanh

Chỉ tiêu	2013		2014		% +/- năm 2014 so với năm 2013
	Giá trị (triệu đồng)	Tỷ trọng/DTT (%)	Giá trị (triệu đồng)	Tỷ trọng/DTT (%)	
Giá vốn hàng bán	262.778	89,72	266.576	90,39	1,45%
Chi phí tài chính	78	0,03	57	0,02	-26,92%
Chi phí bán hàng	535	0,18	366	0,12	-31,59%
Chi phí quản lý	9.258	3,16	8.400	2,85	-9,27%
<b>Tổng cộng</b>	<b>272.649</b>	<b>93,09</b>	<b>275.399</b>	<b>93,38</b>	<b>1,01%</b>

Nguồn: BCTC kiểm toán 2014 của Công ty

### 9.3. Báo cáo kết quả hoạt động sản xuất kinh doanh năm 2013, 2014

Bảng 7: Một số chỉ tiêu tài chính trong các năm gần đây

Đơn vị: triệu đồng

**CÔNG TY CỔ PHẦN XÂY DỰNG CÔNG NGHIỆP**

Chỉ tiêu	Đơn vị	2013	2014	% +/- năm 2014 so với năm 2013
Tổng tài sản	Triệu đồng	1.422.226	1.837.915	29,23%
Doanh thu thuần	Triệu đồng	292.871	294.903	0,69%
Lợi nhuận từ HĐKD	Triệu đồng	20.377	19.855	-2,56%
Lợi nhuận khác	Triệu đồng	1.151	757	-34,23%
Lợi nhuận trước thuế	Triệu đồng	21.528	20.612	-4,25%
Lợi nhuận sau thuế	Triệu đồng	15.670	15.995	2,07%
Vốn chủ sở hữu	Triệu đồng	82.155	88.961	8,28%
BVPS	Đồng	21.620	23.410	8,28%
Tỷ lệ cổ tức/LNST	%	43,65	42,76	

Nguồn: ICC

Tổng tài sản của Công ty từ năm 2013 đến năm 2014 tăng 29,23%, từ 1.422 tỷ đồng năm 2013 lên 1.838 tỷ đồng năm 2014 chủ yếu do Công ty tăng cường thực hiện các công trình, chi phí sản xuất kinh doanh dở dang từ 1.044 tỷ đồng năm 2013 lên 1.477 tỷ đồng năm 2014. Chi phí sản xuất kinh doanh dở dang nói riêng và hàng tồn kho nói chung chiếm tỷ trọng lớn trong cơ cấu tài sản (hàng tồn kho chiếm 73,74% tổng tài sản năm 2013 và 80,66% trong năm 2014) và có xu hướng tăng trong 2 năm 2013 và 2014 là do kết chuyển từ dự án N04 tại Hoàng Đạo Thúy mà Công ty góp vốn liên doanh với một số đơn vị khác.

Doanh thu thuần và lợi nhuận sau thuế của Công ty biến động không nhiều trong 2 năm 2013 và 2014. Cổ tức chi trả cho cổ đông trong 2 năm 2013 và 2014 đều đạt mức 18%/ mệnh giá, tương đương 1.800 đồng/cổ phần.

## 10. Vị thế của công ty so với các doanh nghiệp khác trong cùng ngành

### 10.1. Vị thế của công ty trong ngành

Công ty Cổ phần Xây dựng Công nghiệp là một trong những đơn vị xuất sắc của Tổng công ty Đầu tư Phát triển Hạ tầng Đô thị UDIC. Công ty có doanh thu thuần và lợi nhuận sau thuế trong năm 2014 tương ứng là 295 tỷ đồng và 16 tỷ đồng. Công ty đã nhận được nhiều bằng khen, huy chương của UDIC, Thủ tướng Chính phủ và các bộ ngành liên quan.

#### CÁC DANH HIỆU THI ĐUA, HÌNH THỨC KHEN THƯỞNG ĐÃ ĐẠT ĐƯỢC:

Năm	Hình thức khen thưởng	Số	Ngày ký
1968	Huân chương LD hạng Ba	Lệnh số 95/LCT	30/08/1968
1975	Huân chương LD hạng Ba	Lệnh số 71/LCT	12/08/1975
1985	Huân chương LD hạng Nhì	NQ số 645-KT/HĐNN	26/04/1985
1987	Huân chương LD hạng Ba	NQ số 976-KT/HĐNN	12/05/1987
1996	Huân chương Chiến công hạng Ba	NQ số 108-KT/CT	01/10/1996
2000	Huân chương LD hạng Nhất	QĐ số 610-KT/CT	21/11/2000
2004	Huân chương Độc Lập hạng Ba	Số 930/QĐ/CTN	29/11/2004
2009	Danh hiệu tập thể LD xuất sắc của Bộ Xây dựng	Số 72/QĐ-BXD	20/01/2010
	Bằng khen của Thủ tướng Chính	Số 184/QĐ/TTg	01/02/2010

2010	phù Cúp Thăng Long của UBND Thành phố	Số 5001/QĐ/UBND	08/10/2010
	Huân chương Độc lập hạng Nhì	Số 1658/QĐ/CTN	02/10/2010
	Bảng khen của Bộ xây dựng	Số 10/QĐ-BXD	05/01/2011
	Danh hiệu tập thể LĐ xuất sắc của UBND Thành phố	Số 269/QĐ -UBND	17/01/2011
2011	Cờ thi đua xuất sắc của Bộ Xây dựng	Số 20/QĐ-BXD	09/01/2012
2012	Cờ thi đua xuất sắc của UBND Thành phố	Số 447/QĐ -UBND	17/01/2013
2013	Bảng khen của Bộ LĐ TB & XD về ATVSLĐ, PCCN	Số 242/QĐ- LDTBXH	06/03/2014
2013	Cờ thi đua xuất sắc của Bộ Xây dựng		
Liên tục là đơn vị xếp loại A của Tổng công ty Đầu tư phát triển hạ tầng đô thị UDIC và nhiều phần thưởng, danh hiệu cao quý khác.			

## 10.2. Triển vọng phát triển ngành

Tốc độ tăng trưởng của ngành xây dựng có sự tương quan cao với tình hình thị trường bất động sản (BDS). Giai đoạn 2008 - 2012, sự sụt giảm của ngành BDS đã tác động mạnh đến ngành xây dựng. Năm 2014 được xem là năm khởi đầu chu kỳ tăng trưởng mới đối với ngành xây dựng. Theo báo cáo của BMI, giá trị xây dựng toàn ngành đạt 211.200 tỷ đồng năm 2014, tăng 6,2% so với năm 2013. Ba nguyên nhân chính giải thích cho sự tăng trưởng của ngành xây dựng là: (1) sự tập trung đầu tư hạ tầng của Chính phủ; (2) BDS phục hồi; (3) dòng vốn FDI tiếp tục tăng ở mức tích cực. Trong năm 2015, động lực cho sự tăng trưởng của thị trường xây dựng cũng sẽ không nằm ngoài những yếu tố trên. Tuy nhiên, có những nhân tố mới được kỳ vọng có tác động tích cực đến ngành xây dựng và ngành này được dự báo tăng trưởng 6,5% trong năm nay, trong đó hành lang pháp lý được hoàn thiện hơn hứa hẹn cải thiện khả năng cạnh tranh của nhà thầu trong nước, hiệu quả đầu tư cũng như tính minh bạch của dự án.

Với vai trò là ngành tạo cầu cho ngành xây dựng, BDS đang có nhiều yếu tố thuận lợi sẽ tác động tích cực đến giá trị xây dựng dân dụng. Theo thống kê của Bộ Xây dựng, trong năm 2014, cả nước đã hoàn thành đầu tư xây dựng 102 dự án nhà ở xã hội với gần 40.000 căn hộ. Tổng diện tích sàn nhà ở toàn quốc tăng thêm 92 triệu m<sup>2</sup>; diện tích bình quân nhà ở toàn quốc đạt khoảng 20,6 m<sup>2</sup> sàn/người, tăng 1 m<sup>2</sup> sàn/người so với năm 2013. Với các chính sách hỗ trợ thị trường BDS như cho phép nước ngoài được sở hữu nhà tại Việt Nam, nới lỏng điều kiện tham gia gói tín dụng 30.000 tỷ đồng và giảm tỷ lệ rủi ro cho vay BDS, sức tiêu thụ BDS có sự cải thiện đáng kể. Năm 2015, mặt bằng lãi suất vẫn ở mức thấp và nhu cầu có dấu hiệu cải thiện, số lượng dự án được khởi động lại hoặc khởi công mới sẽ tiếp tục gia tăng. Theo kế hoạch của Bộ Xây dựng, diện tích bình quân nhà ở toàn quốc năm 2015 đạt khoảng 21,5 m<sup>2</sup> sàn/người, tăng 1 m<sup>2</sup> sàn/người so với năm 2014. Giá trị hợp đồng xây dựng và theo đó là doanh thu cho các công ty xây dựng có thể tăng trưởng khá.

## 11. Chính sách đối với người lao động

### 11.1. Số lượng người lao động trong công ty;

Biểu đồ 1: Cơ cấu lao động theo trình độ của Công ty và các đơn vị thành viên

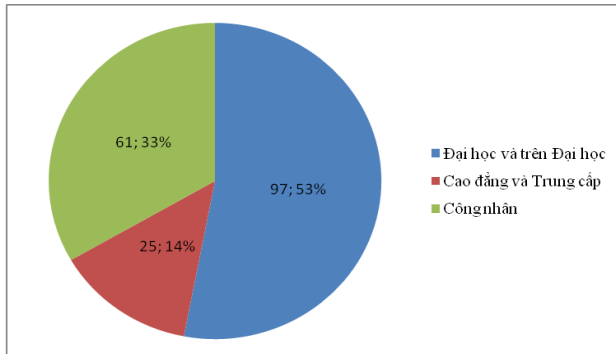

Tính đến tháng 10/2015, Công ty có 183 lao động chính thức, trong đó có 97 lao động đạt trình độ Đại học và trên Đại học, chiếm 53% tổng số lao động của Công ty. Lao động trình độ cao đẳng và trung cấp là 25 người, chiếm 14% tổng số lao động Công ty. Công nhân là 61 người, chiếm 33% tổng số lao động của Công ty.

#### 11.2. Chính sách của Công ty với người lao động (lương, thưởng, trợ cấp)

Tiền lương trả cho người lao động trong công ty thực hiện phân phối theo lao động. Tiền lương của người lao động phụ thuộc vào kết quả lao động cuối cùng của từng người và kết quả SXKD của Công ty. Công ty không trả lương bình quân, tiền lương trả đúng người, đúng việc, có tác dụng thúc đẩy tinh thần lao động, sáng tạo của người lao động. Bên cạnh đó, việc thực hiện theo Quy chế trả lương, thưởng của Công ty đảm bảo tốc độ tăng tiền lương hài hòa với tốc độ tăng năng suất lao động và lợi nhuận của Công ty.

Tùy theo điều kiện sản xuất kinh doanh của Công ty và hiệu quả công tác của người lao động mà Công ty có thể chi lương bổ sung vào các dịp Lễ, Tết hàng năm và chi tháng lương thứ 13, chi ăn giữa ca, tiền trang phục hàng năm cho CBCNV.

Ngoài ra, Công ty còn có các hình thức thưởng cho lao động như:

- Thưởng cho các danh hiệu thi đua, sáng kiến cải tiến kỹ thuật
- Thưởng các dịp Lễ, Tết, các đợt phát động thi đua hoặc thưởng thường kỳ, đột xuất cho CBCNV trong Công ty trên cơ sở năng suất lao động, thành tích công tác của mỗi CBCNV, tập thể trong Công ty
- Tổ chức cho những CBCNV có thành tích xuất sắc đi tham quan, nghỉ mát
- Thưởng cho con CBCNV trong Công ty đạt danh hiệu học sinh giỏi

Công ty thực hiện đầy đủ các quy định của Nhà nước về chế độ chính sách cho người lao động như đóng BHXH, BHYT, BHTN, khám sức khỏe định kỳ.

#### 12. Chính sách trả cổ tức

Công ty thực hiện chia cổ tức dựa theo kết quả hoạt động kinh doanh từng năm căn cứ vào các Nghị quyết Đại hội đồng cổ đông.



Chỉ tiêu	Năm 2014	Năm 2015 (dự kiến)
Cổ tức (%/mệnh giá)	18%	18%
Cổ tức (VNĐ)	1.800	1.800

Nguồn: Nghị quyết Đại hội đồng cổ đông năm 2015

### 13. Tình hình tài chính

#### 13.1. Các chỉ tiêu cơ bản

##### i. Thanh toán các khoản nợ đến hạn

Công ty luôn thanh toán các khoản nợ đầy đủ và đúng hạn.

##### ii. Các khoản phải nộp theo luật định

Công ty luôn nộp các khoản theo luật định đầy đủ và đúng hạn.

*Bảng 8: Chi tiết thuế và các nghĩa vụ với ngân sách Nhà nước còn phải nộp tại thời điểm 31/12/2013 và 31/12/2014*

*Đơn vị: Triệu đồng*

Chi tiết	Tại 31/12/2013	Tại 31/12/2014
<b>Thuế</b>		
Thuế giá trị gia tăng	6.743	1.608
Thuế thu nhập doanh nghiệp	2.830	396
Thuế thu nhập cá nhân	258	202
Thuế nhà đất và tiền thuê đất	2.958	4.092
Các khoản phí, lệ phí và các khoản phải nộp khác	<b>17.281</b>	<b>6.740</b>
<b>Tổng cộng</b>	30.070	13.025

Nguồn: BCTC kiểm toán của Công ty năm 2014

##### iii. Trích khấu hao tài sản cố định

- Nguyên tắc ghi nhận TSCĐ hữu hình, TSCĐ vô hình: Ghi nhận TSCĐ ban đầu theo nguyên giá tuân thủ quy định Chuẩn mực số 03 “TSCĐ hữu hình”, Chuẩn mực 04 “TSCĐ vô hình”.
- TSCĐ trên Bảng cân đối kế toán được phân ánh theo 3 chỉ tiêu: Nguyên giá, hao mòn lũy kế TSCĐ, giá trị còn lại của TSCĐ
- Phương pháp khấu hao TSCĐ: Áp dụng phương pháp khấu hao đường thẳng.
- Tỷ lệ khấu hao áp dụng theo Thông tư số 45/2013/TT-BTC ngày 25/04/2013 của Bộ trưởng Bộ Tài chính, cụ thể như sau

*Bảng 9 : Chi tiết khấu hao tài sản cố định hữu hình*

STT	Loại tài sản	Thời gian khấu hao (năm)
1	Nhà cửa, vật kiến trúc	5-50
2	Máy móc thiết bị	5-16
3	Phương tiện vận tải	9-10
4	Dụng cụ quản lý	3-5
5	Tài sản cố định vô hình	3-43

*iv. Trích lập các quỹ theo luật định*

Việc trích lập quỹ hàng năm của Công ty được tuân thủ theo Điều lệ công ty và các quy định Pháp luật.

*Bảng 10: Số dư các quỹ tại thời điểm 31/12/2013 và 31/12/2014*

*Đơn vị: Triệu đồng*

Chỉ tiêu	Tại 31/12/2013	Tại 31/12/2014
Quỹ đầu tư phát triển	7.428	8.987
Quỹ dự phòng tài chính	4.954	4.954
Quỹ khác thuộc VCSH	2.277	2.267

*Nguồn: BCTC kiểm năm 2014 của Công ty*

*v. Tổng dư nợ vay*

*Bảng 11: Tình hình dư nợ vay*

*Đơn vị: Triệu đồng*

Chỉ tiêu	Tại 31/12/2013	Tại 31/12/2014
Vay và nợ ngắn hạn	22.499	63.087
Vay và nợ dài hạn	52.000	33.000
<b>Tổng</b>	<b>74.499</b>	<b>96.087</b>

*Nguồn: BCTC kiểm toán năm 2014*

*vi. Tình hình công nợ*

*Bảng 12: Các khoản phải thu ngắn hạn, dài hạn*

*Đơn vị: triệu đồng*

Chỉ tiêu	Tại 31/12/2013	Tại 31/12/2014
<b>I. Các khoản phải thu ngắn hạn</b>		
Phải thu của khách hàng	74.523	86.011
Trả trước cho người bán	6.853	31.050
Các khoản phải thu khác	128.133	41.006
Dự phòng các khoản phải thu khó đòi	(8.212)	(8.660)
<b>II. Các khoản phải thu dài hạn</b>	-	-
<b>Tổng</b>	<b>201.297</b>	<b>149.407</b>

*Nguồn: BCTC kiểm toán năm 2014 của Công ty*

*Bảng 13: Các khoản phải trả ngắn hạn, dài hạn (không bao gồm nợ vay)*

Chỉ tiêu	Tại 31/12/2013	Tại 31/12/2014
<b>I. Các khoản phải trả ngắn hạn</b>		
Phải trả người bán	178.517	226.186
Người mua trả tiền trước	7.226	5.716

Thuế và các khoản phải nộp NS	30.070	13.038
Phải trả người lao động	29.497	23.941
Chi phí phải trả	10.018	8.010
Các khoản phải trả khác	60.308	48.266
Quỹ khen thưởng, phúc lợi	6.246	7.056
<b>II. Các khoản phải trả dài hạn</b>		
Phải trả dài hạn người bán	341.761	128.733
Doanh thu chưa thực hiện	601.930	1.191.923

Nguồn: BCTC kiểm toán 2014 của Công ty

### 13.2. Các khoản đầu tư tài chính

Bảng 14: Các khoản đầu tư tài chính dài hạn

Đơn vị: Triệu đồng

Chi tiết	Tại 31/12/2013	Tại 31/12/2014
Đầu tư dài hạn khác	102	102
Dự phòng giảm giá đầu tư tài chính dài hạn	(55)	(46)
<b>Tổng</b>	<b>47</b>	<b>56</b>

Nguồn: BCTC kiểm toán 2014 của Công ty

Commented [m5]: E kiểm tra số sao nhỏ thế nhỉ

### 13.3. Các chỉ tiêu tài chính chủ yếu

Bảng 15: Các chỉ tiêu tài chính

Chỉ tiêu	2013	2014
<b>Chỉ tiêu về khả năng thanh toán</b>		
Hệ số thanh toán ngắn hạn	3,94	4,49
Hệ số thanh toán nhanh	0,89	0,74
<b>Chỉ tiêu về cơ cấu vốn</b>		
Hệ số nợ/tổng tài sản bình quân	1,15	1,07
Hệ số nợ/vốn chủ sở hữu bình quân	16,85	20,44
<b>Chỉ tiêu về năng lực hoạt động</b>		
Vòng quay hàng tồn kho bình quân	0,30	0,21
Doanh thu thuần/tổng tài sản bình quân	0,25	0,18
<b>Chỉ tiêu về khả năng sinh lời</b>		
Hệ số lợi nhuận sau thuế/doanh thu thuần	0,05	0,05
Hệ số lợi nhuận từ hoạt động kinh doanh/doanh thu thuần	0,07	0,07
ROA	1%	1%

ROE	19%	18%
-----	-----	-----

Nguồn: Tính toán dựa trên BCTC kiểm toán 2013, 2014 của Công ty

#### 14. Tài sản cố định

Bảng 16: Chi tiết tài sản cố định của công ty tại 31/12/2014

Đơn vị: Triệu đồng

Khoản mục	Nguyên giá	Giá trị còn lại	Tỷ lệ GTCL/NG
<b>I. TSCĐ hữu hình</b>	<b>91.409</b>	<b>47.491</b>	
Nhà cửa, vật kiến trúc	50.523	36.172	52%
Máy móc thiết bị	37.434	10.205	27%
Phương tiện vận tải	3.110	1.040	33%
Thiết bị dụng cụ quản lý	342	73	21%
<b>II. TSCĐ vô hình</b>	<b>16.180</b>	<b>13.447</b>	<b>83%</b>
Quyền sử dụng đất	16.180	13.447	83%
Phần mềm máy tính	-	-	
<b>Tổng cộng</b>	<b>107.588</b>	<b>60.937</b>	<b>57%</b>

Nguồn: BCTC kiểm toán năm 2014 của Công ty

Bảng 17: Đất đai thuộc quyền sở hữu của Công ty

TT	Địa điểm	Diện tích (m2)	Hiện trạng sử dụng	Tình trạng sử dụng
1	71 Nguyễn Chí Thanh, Láng Hạ, Đống Đa, Hà Nội	1.735	Tổ hợp chung cư, văn phòng	Đất giao (nộp quyền sử dụng đất 1 lần)
2	1277 Giải Phóng, Hoàng Mai, Hà Nội	750	Tổ hợp chung cư, văn phòng	Đất giao (nộp quyền sử dụng đất 1 lần)
3	1277 Giải Phóng, Hoàng Mai, Hà Nội	1.109	Đất làm hạ tầng cho tổ hợp chung cư, văn phòng	Đất thuê 50 năm, trả tiền hàng năm
4	423 Minh Khai, 168 và 172 hòng Mai	180	Đất lưu không	Đất lưu không, chưa hoàn thành thủ tục thuê đất
5	166 Hồng Mai, Hai Bà Trưng, Hà Nội	980	Văn phòng chi nhánh	Đất thuê 50 năm, trả tiền hàng năm
6	Đại Kim, huyện Thanh Trì	12.391,5	Liên doanh xây dựng	Đất thuê 20 năm, trả tiền hàng năm
7	Phường Mai Động, Hoàng Mai	1.650	Đất cho thuê làm kho bãi	Đất thuê 50 năm, trả tiền hàng năm
8	85 Sài Đồng, Long Biên, Hà Nội	1.055	Khu biệt thự	Đất thuê 20 năm, trả tiền hàng năm

Nguồn: ICC

#### 15. Kế hoạch lợi nhuận và cổ tức năm tiếp theo

Bảng 18: Kế hoạch kinh doanh của công ty các năm 2015

Đơn vị: Triệu đồng

Chỉ tiêu	Năm 2014	Năm 2015	
	Thực hiện	Kế hoạch năm	% tăng giảm so với 2014
Doanh thu thuần	294.903	310.000	5,1%
Lợi nhuận sau thuế	15.995	16.500	3,1%
Vốn điều lệ	38.000	38.000	0%
Tỷ lệ lợi nhuận sau thuế/Doanh thu thuần	5,4%	5,3%	
Tỷ lệ Lợi nhuận sau thuế/Vốn điều lệ	42,09%	43,42%	
Cổ tức/Mệnh giá	18%	18%	

Nguồn: Nghị quyết ĐHĐCĐ năm 2015 của Công ty Cổ phần Xây dựng Công nghiệp

Trong những năm qua, mặc dù phải đối mặt không ít khó khăn như nguồn vốn đầu tư xây dựng cơ bản còn nhiều hạn chế, chính sách tiết giảm chi phí đầu tư công của Nhà nước, thị trường bất động sản chưa thực sự sôi động v.v., tuy nhiên bằng sự quyết tâm của Ban giám đốc, sự đoàn kết một lòng, tinh thần cần cù chịu khó của tập thể người lao động, Công ty sẽ hoàn thành những nhiệm vụ của năm 2015 với các chỉ tiêu như sau:

- + Công tác tổ chức: Tiếp tục tái cấu trúc doanh nghiệp, sắp xếp hợp lý phù hợp với tình hình sản xuất kinh doanh.
- + Công tác dự án: Hoàn thành dự án ở cao tầng và dịch vụ Cầu tiên và Tổ hợp chung cư cao tầng và dịch vụ N04; Triển khai công tác chuẩn bị dự án Đại Kim và dự án nhà ở thấp tầng 85 phố Sài Đồng.
- + Tiếp tục thi công các công trình trong năm 2015 như phần ngầm toà nhà cty Cổ phần Vật tư vận tải Xi măng; Khu đô thị Hạ Long Marina; Công trình C3 - Golden Place; dự án N04.
- + Tiếp tục đẩy mạnh công tác đấu thầu và nhận thầu các công trình dự kiến thực hiện ký kết hợp đồng trong năm 2015, trong đó các công trình Xây dựng nhà cao tầng: 68 tỷ đồng; các công trình Hạ tầng kỹ thuật: 135 tỷ đồng.

Tính đến hết tháng 12/2015, doanh thu ước tính Công ty đã đạt được là 427,23 tỷ đồng, trong đó doanh thu từ hoạt động xây lắp là 179,56 tỷ đồng, doanh thu từ hoạt động cho thuê mặt bằng là 20,59 tỷ đồng, doanh thu từ dự án là 192,54 tỷ đồng và một số doanh thu dịch vụ khác (khoảng 4,54 tỷ đồng). Lợi nhuận sau thuế ước tính năm 2015 của Công ty khoảng 16 tỷ đồng, đạt 97% kế hoạch lợi nhuận sau thuế đã đề ra.

#### 16. Thông tin về những cam kết nhưng chưa thực hiện của tổ chức đăng ký giao dịch

Không có

#### 17. Các thông tin, các tranh chấp kiện tụng liên quan tới công ty mà có thể ảnh hưởng đến giá cả cổ phiếu chào bán

Không có

## CHƯƠNG II. TÌNH HÌNH QUẢN TRỊ CỦA CÔNG TY

### 1. Danh sách và sơ yếu lý lịch các thành viên Hội đồng quản trị

Bảng 19: Danh sách thành viên HĐQT

STT	Họ và tên	Tuổi	Chức vụ tại Công ty	Thành viên HĐQT độc lập/điều hành/không điều hành
1	Nguyễn Bảo Bình	60	Chủ tịch HĐQT Công ty	TV HĐQT không điều hành
2	Nguyễn Minh Tân	53	Giám đốc Công ty	TV HĐQT điều hành
3	Nguyễn Thanh Hải	52	Phó giám đốc Công ty	TV HĐQT điều hành
4	Trần Quang Hiến	38	Phó giám đốc Công ty	TV HĐQT điều hành
5	Nguyễn Trí Dũng	55	Trưởng phòng Kế hoạch tổng hợp	TV HĐQT không điều hành

#### 1.1. Ông Nguyễn Bảo Bình – Chủ tịch HĐQT

- Họ và tên : NGUYỄN BẢO BÌNH
- Giới tính : Nam
- Ngày sinh : 08/08/1955
- Nơi sinh : Đông Ngạc - Từ Liêm - Hà Nội
- Số CMND : 011211321, cấp 23/03/2004, tại Hà Nội
- Quốc tịch : Việt Nam
- Dân tộc : Kinh
- Địa chỉ thường trú : 108 phố Huế, P. Ngô Thị Nhậm, Q. Hai Bà Trưng, Hà Nội
- Điện thoại liên lạc : 0913.227.969
- Trình độ chuyên môn : Kỹ sư xây dựng
- Quá trình công tác :
  - Tháng 12/1974- 3/1982 : Làm tại Công ty xây dựng công nghiệp, vừa học vừa làm
  - Tháng 4/1982 - 3/1988 : Tốt nghiệp Đại học xây dựng, là cán bộ kỹ thuật tại công trường xây dựng 4
  - Tháng 4/1988 - 01/1990 : Chủ nhiệm công trình, phó chỉ huy công trường xây dựng 4
  - Tháng 02/1990 - 6/1999 : Đội trưởng đội xây dựng 1
  - Tháng 07/1999 – 8/1999 : Giám đốc xí nghiệp xây dựng 1
  - Tháng 9/1999 – 9/2004 : Phó giám đốc Công ty Xây dựng công nghiệp
  - Tháng 10/2004 – 7/2007 : Phó Tổng giám đốc Tổng công ty đầu tư phát triển hạ tầng đô thị Udic
  - Tháng 08/2007 đến nay : Chủ tịch HĐQT Công ty cổ phần xây dựng công nghiệp
- Chức vụ tại tổ chức ĐKGD : Chủ tịch HĐQT Công ty cổ phần xây dựng công nghiệp
- Chức vụ tại tổ chức khác : Không
- Tổng số CP nắm giữ tại thời : 1.374.800 cổ phần

ngày 15/09/2015

- Đại diện sở hữu phần vốn Nhà nước : 1.372.800 cổ phần
- Cá nhân sở hữu : 2.000 cổ phần
- Tổng số CP nắm giữ của người có liên quan : Không
- Những khoản nợ đối với Công ty : Không
- Lợi ích liên quan đối với Công ty : Không
- Quyền lợi mâu thuẫn với Công ty : Không

### 1.2. Ông Nguyễn Minh Tân – Thành viên HĐQT

- Họ và tên : NGUYỄN MINH TÂN
- Giới tính : Nam
- Ngày sinh : 07/05/1962
- Nơi sinh : Hương Trà – Thừa Thiên Huế
- Số CMND : 010392896, cấp ngày 02/07/2001, tại Hà Nội
- Quốc tịch : Việt Nam
- Dân tộc : Kinh
- Địa chỉ thường trú : Phòng 307, TT Công ty xây dựng công nghiệp, P.Quỳnh Lôi, Q. Hai Bà Trưng, Hà Nội
- Điện thoại liên lạc : 0913.230.631
- Trình độ chuyên môn : Thạc sỹ quản trị kinh doanh, Kỹ sư xây dựng
- Quá trình công tác :
  - Tháng 5/1984 – 9/2001 : Cán bộ kỹ thuật Công ty xây dựng công nghiệp
  - Tháng 10/2001 – 6/2002 : Phó giám đốc Xí nghiệp xây dựng 5 – Công ty Xây dựng công nghiệp
  - Tháng 7/2002 – 6/2003 : Bí thư chi bộ, Giám đốc Xí nghiệp xây dựng 5 – Công ty Xây dựng công nghiệp
  - Tháng 7/2003 – 1/2005 : Đảng ủy viên, Bí thư chi bộ, Giám đốc Xí nghiệp xây dựng 5 – Công ty Xây dựng công nghiệp
  - Tháng 2/2005 – 7/2007 : Đảng ủy viên, Phó Giám đốc Công ty Xây dựng công nghiệp
  - Tháng 8/2007 – 5/2010 : Phó bí thư Đảng ủy, Giám đốc Công ty cổ phần xây dựng công nghiệp
  - Tháng 6/2010 đến nay : Bí thư Đảng ủy, Giám đốc Công ty cổ phần xây dựng công nghiệp
  - Tháng 8/2007 đến nay : Thành viên Hội đồng quản trị CTCP Xây dựng Công nghiệp
- Chức vụ tại tổ chức đăng ký giao dịch : Thành viên Hội đồng quản trị, Giám đốc Công ty cổ phần xây dựng công nghiệp

Formatted: Line spacing: Multiple 1.15 li

Formatted: Line spacing: Multiple 1.15 li

Formatted: Line spacing: Multiple 1.15 li

Formatted: Line spacing: Multiple 1.15 li

Formatted: Line spacing: Multiple 1.15 li

Formatted: Line spacing: Multiple 1.15 li

Formatted: Line spacing: Multiple 1.15 li

Formatted: Line spacing: Multiple 1.15 li

Formatted: Line spacing: Multiple 1.15 li

Formatted: Line spacing: Multiple 1.15 li

Formatted: Line spacing: Multiple 1.15 li

Formatted: Line spacing: Multiple 1.15 li

Formatted: Line spacing: Multiple 1.15 li

Formatted: Line spacing: Multiple 1.15 li

Formatted: Line spacing: Multiple 1.15 li

Formatted: Line spacing: Multiple 1.15 li

Formatted: Line spacing: Multiple 1.15 li

Formatted: Line spacing: Multiple 1.15 li

Formatted: Line spacing: Multiple 1.15 li

Formatted: Line spacing: Multiple 1.15 li

Formatted: Line spacing: Multiple 1.15 li

Formatted: Line spacing: Multiple 1.15 li

Formatted: Line spacing: Multiple 1.15 li

Formatted: Line spacing: Multiple 1.15 li

Formatted: Line spacing: Multiple 1.15 li

Formatted: Line spacing: Multiple 1.15 li

## CÔNG TY CỔ PHẦN XÂY DỰNG CÔNG NGHIỆP

- Chức vụ tại tổ chức khác : Không
- Tổng số CP nắm giữ tại thời điểm 15/09/2015 : 649.400 cổ phần
  - Đại diện sở hữu phần vốn Nhà nước : 608.000 cổ phần
  - Cá nhân sở hữu : 41.400 cổ phần
- Số lượng CP nắm giữ của người có liên quan : Không
- Những khoản nợ đối với Công ty : Không
- Lợi ích liên quan đối với Công ty : Không
- Quyền lợi mâu thuẫn với Công ty : Không

### 1.3. Ông Nguyễn Thanh Hải – Thành viên HĐQT

- Họ và tên : NGUYỄN THANH HẢI
- Giới tính : Nam
- Ngày sinh : 06/04/1963
- Nơi sinh : Thanh Phong – Thanh Liêm – Hà Nội
- Số CMND : 011229243, cấp ngày 08/06/2009, tại Hà Nội
- Quốc tịch : Việt Nam
- Dân tộc : Kinh
- Địa chỉ thường trú: : 270 ngõ chợ Khâm Thiên, P. Phương Liên, Q. Đống Đa, Hà Nội
- Điện thoại liên lạc : 0913231873
- Trình độ chuyên môn : Kỹ sư kinh tế xây dựng
- Quá trình công tác :
  - Tháng 01/1984 - 2002 : Cán bộ kỹ thuật Công ty xây dựng công nghiệp
  - 2002 - 2003 : Phó giám đốc Xí nghiệp xây dựng 4 – Công ty xây dựng công nghiệp
  - 2003 – 8/2007 : Giám đốc Xí nghiệp xây dựng 4 – Công ty xây dựng công nghiệp
  - Tháng 8/2007 đến nay : Thành viên Hội đồng quản trị kiêm Phó Giám đốc Công ty cổ phần xây dựng công nghiệp
- Chức vụ tại tổ chức đăng ký giao dịch : Thành viên Hội đồng quản trị kiêm Phó Giám đốc Công ty cổ phần xây dựng công nghiệp
- Chức vụ tại tổ chức khác : Không
- Tổng số CP nắm giữ tại thời điểm 15/09/2015 : 37.000 cổ phần
  - Đại diện sở hữu phần vốn Nhà nước : 0
  - Cá nhân sở hữu : 37.000 cổ phần
- Số lượng CP nắm giữ của người có liên quan : Không



## CÔNG TY CỔ PHẦN XÂY DỰNG CÔNG NGHIỆP

- Những khoản nợ đối với Công ty : Không
- Lợi ích liên quan đối với Công ty : Không
- Quyền lợi mâu thuẫn với Công ty : Không

Formatted: Line spacing: Multiple 1.15 li

Formatted: Line spacing: Multiple 1.15 li

Formatted: Line spacing: Multiple 1.15 li

### 1.4. Ông Trần Quang Hiến – Thành viên HĐQT

- Họ và tên : TRẦN QUANG HIẾN
- Giới tính : Nam
- Ngày sinh : 12/04/1977
- Nơi sinh : Đại Học – Kiến Thụy – Hải Phòng
- Số CMND : 013189954, cấp ngày 28/05/2009, tại Hà Nội
- Quốc tịch : Việt Nam
- Dân tộc : Kinh
- Địa chỉ thường trú : Số 3/208/4 Nguyễn Văn Cừ, tổ 6 Bồ Đề, Long Biên, Hà Nội
- Điện thoại liên lạc : 0989559319
- Trình độ chuyên môn : Đại học chuyên ngành Kiến trúc
- Quá trình công tác :
  - Tháng 8/2001 – 11/2007 : Kiến trúc sư Công ty xây dựng công nghiệp
  - Tháng 12/2007 – 12/2008 : Phó trưởng phòng dự án – Công ty CP xây dựng công nghiệp
  - Tháng 1/2009 – 4/2011 : Trưởng phòng dự án Công ty CP xây dựng công nghiệp
  - Tháng 5/2011 đến nay : Thành viên Hội đồng quản trị kiêm Phó Giám đốc Công ty CP xây dựng công nghiệp
- Chức vụ tại tổ chức đăng ký giao dịch : Thành viên Hội đồng quản trị kiêm Phó Giám đốc Công ty CP xây dựng công nghiệp
- Chức vụ tại tổ chức khác : Không
- Tổng số CP nắm giữ tại thời điểm 15/09/2015 : 532.400 cổ phần
  - Đại diện sở hữu phần vốn Nhà nước : 532.000 cổ phần
  - Cá nhân sở hữu : 400 cổ phần
- Số lượng CP nắm giữ của người có liên quan : Không
- Những khoản nợ đối với Công ty : Không
- Lợi ích liên quan đối với Công ty : Không
- Quyền lợi mâu thuẫn với Công ty : Không

### 1.5. Ông Nguyễn Trí Dũng – Thành viên HĐQT

- Họ và tên : NGUYỄN TRÍ DŨNG
- Giới tính : Nam
- Ngày sinh : 25/05/1960

Formatted: Line spacing: Multiple 1.15 li

Formatted: Line spacing: Multiple 1.15 li

Formatted: Line spacing: Multiple 1.15 li

**CÔNG TY CỔ PHẦN XÂY DỰNG CÔNG NGHIỆP**

- Nơi sinh : Tây Mỗ - Từ Liêm – Hà Nội
- Số CMND : 001060003020, cấp ngày 28/01/2015, tại Hà Nội
- Quốc tịch : Việt Nam
- Dân tộc : Kinh
- Địa chỉ thường trú: : Số 23 Văn Miếu, P. Văn Miếu, Q. Đống Đa, Hà Nội
- Điện thoại liên lạc : 0903443783
- Trình độ chuyên môn : Kỹ sư xây dựng
- Quá trình công tác :
  - Năm 1982 : Tốt nghiệp Đại học xây dựng
  - Năm 1984 - 1990 : Kỹ sư xây dựng Công ty xây dựng công nghiệp
  - Năm 1990 - 1996 : Kỹ thuật chính, Phó đội trưởng đội xây dựng 7
  - Năm 1997 - 1998 : Quyền đội trưởng đội xây dựng 7
  - Tháng 7/1999 - 2003 : Giám đốc xí nghiệp xây dựng 7
  - Năm 2003 – 2008 : Trưởng phòng Tổ chức hành chính Công ty xây dựng công nghiệp
  - Tháng 8/2008 – 12/2010 : Trưởng phòng Kế hoạch Kỹ thuật Công ty CP xây dựng công nghiệp
  - Năm 2011 đến nay : Kỹ sư chính, Trưởng phòng Kế hoạch tổng hợp Công ty cổ phần xây dựng công nghiệp
  - Tháng 8/2007 đến nay : Thành viên Hội đồng quản trị Công ty Cổ phần Xây dựng Công nghiệp
- Chức vụ tại tổ đăng ký giao dịch : Thành viên Hội đồng quản trị, Trưởng phòng Kế hoạch tổng hợp Công ty cổ phần xây dựng công nghiệp
- Chức vụ tại tổ chức khác : Không
- Tổng số CP nắm giữ tại thời điểm 15/09/2015 : 514.600 cổ phần
  - Đại diện sở hữu phần vốn Nhà nước : 494.000 cổ phần
  - Cá nhân sở hữu : 20.600 cổ phần
- Số lượng CP nắm giữ của người có liên quan : 37.000 cổ phần
- Những khoản nợ đối với Công ty : Không
- Lợi ích liên quan đối với Công ty : Không
- Quyền lợi mâu thuẫn với Công ty : Không

**2. Danh sách và sơ yếu lý lịch các thành viên Ban Kiểm soát**

*Bảng 20 : Danh sách thành viên Ban Kiểm soát*

STT	Họ và tên	Tuổi	Chức vụ tại Công ty
1	Nguyễn Hùng Vĩ	35	Trưởng ban kiểm soát, Phó trưởng phòng dự án Công ty cổ phần xây dựng công nghiệp

CÔNG TY CỔ PHẦN XÂY DỰNG CÔNG NGHIỆP

2	Đình Thanh Hải	41	Phó Giám đốc Xí nghiệp xây dựng 5 – chi nhánh Công ty cổ phần xây dựng công nghiệp
3	Lương Thị Mỹ Nhung	36	Phụ trách kế toán Xí nghiệp xây dựng 5 – chi nhánh Công ty cổ phần Xây dựng công nghiệp

**2.1. Ông Nguyễn Hùng Vĩ – Trưởng Ban kiểm soát**

- Họ và tên : NGUYỄN HÙNG VĨ
- Giới tính : Nam
- Ngày sinh : 29/01/1980
- Nơi sinh : Hà Nội
- Số CMND : 011915941, cấp ngày 05/04/2008, tại Hà Nội
- Quốc tịch : Việt Nam
- Dân tộc : Kinh
- Địa chỉ thường trú: : 18 Tuệ Tĩnh, Q. Hai Bà Trưng, Hà Nội
- Điện thoại liên lạc : 0912.222.863
- Trình độ chuyên môn : Đại học chuyên ngành kế toán, Thạc sỹ kinh tế
- Quá trình công tác :
  - Năm 2002 - 2011 : Tốt nghiệp Đại học chuyên ngành Kế toán, làm việc tại Công ty xây dựng công nghiệp
  - Năm 2011 - 2013 : Thạc sỹ kinh tế, Phó trưởng phòng phòng Tài chính kế toán Công ty CP Xây dựng công nghiệp
  - Năm 2013 đến nay : Trưởng ban kiểm soát, Phó trưởng phòng Dự án Công ty CP Xây dựng công nghiệp
- Chức vụ tại tổ chức đăng ký giao dịch : Trưởng ban kiểm soát, Phó trưởng phòng dự án Công ty CP Xây dựng Công nghiệp
- Chức vụ tại tổ chức khác : Không
- Tổng số CP nắm giữ tại thời điểm 15/09/2015 : 200 cổ phần
  - Đại diện sở hữu vốn Nhà nước : 0
  - Cá nhân sở hữu : 200 cổ phần
- Số lượng CP nắm giữ của người có liên quan : Không
- Những khoản nợ đối với Công ty : Không
- Lợi ích liên quan đối với Công ty : Không
- Quyền lợi mâu thuẫn với Công ty : Không

**2.2. Ông Đình Thanh Hải – Thành viên ban kiểm soát**

- Họ và tên : ĐÌNH THANH HẢI
- Giới tính : Nam

Formatted: Line spacing: Multiple 1.15 li

Formatted: Line spacing: Multiple 1.15 li

Formatted: Line spacing: Multiple 1.15 li

Formatted: Line spacing: Multiple 1.15 li

Formatted: Line spacing: Multiple 1.15 li

Formatted: Line spacing: Multiple 1.15 li

Formatted: Line spacing: Multiple 1.15 li

Formatted: Line spacing: Multiple 1.15 li

Formatted: Line spacing: Multiple 1.15 li

Formatted: Line spacing: Multiple 1.15 li

Formatted: Line spacing: Multiple 1.15 li

Formatted: Line spacing: Multiple 1.15 li

Formatted: Line spacing: Multiple 1.15 li

Formatted: Line spacing: Multiple 1.15 li

Formatted: Line spacing: Multiple 1.15 li

Formatted: Line spacing: Multiple 1.15 li

Formatted: Line spacing: Multiple 1.15 li

Formatted: Line spacing: Multiple 1.15 li

Formatted: Line spacing: Multiple 1.15 li

Formatted: Line spacing: Multiple 1.15 li

Formatted: Line spacing: Multiple 1.15 li

Formatted: Line spacing: Multiple 1.15 li

Formatted: Line spacing: Multiple 1.15 li

Formatted: Line spacing: Multiple 1.15 li

Formatted: Line spacing: Multiple 1.15 li

Formatted: Line spacing: Multiple 1.15 li

Formatted: Line spacing: Multiple 1.15 li

Formatted: Line spacing: Multiple 1.15 li

Formatted: Line spacing: Multiple 1.15 li

Formatted: Line spacing: Multiple 1.15 li

Formatted: Line spacing: Multiple 1.15 li

Formatted: Line spacing: Multiple 1.15 li

Formatted: Line spacing: Multiple 1.15 li

Formatted: Line spacing: Multiple 1.15 li

Formatted: Line spacing: Multiple 1.15 li

Formatted: Line spacing: Multiple 1.15 li

## CÔNG TY CỔ PHẦN XÂY DỰNG CÔNG NGHIỆP

- Ngày sinh : 05/11/1974
- Nơi sinh : Sóc Sơn – Hà Nội
- Số CMND : 011709300, cấp ngày 25/08/2010, tại Hà Nội
- Quốc tịch : Việt Nam
- Dân tộc : Kinh
- Địa chỉ thường trú : Phòng 515 nhà C1, TT Quỳnh Mai, P. Quỳnh Mai, Q.Hai Bà Trưng, Hà Nội
  
- Điện thoại liên lạc : 0903486116
- Trình độ chuyên môn : Kỹ sư xây dựng, Cử nhân kinh tế
- Quá trình công tác :
  - Tháng 11/2003 : Công tác tại phòng Dự án Công ty xây dựng công nghiệp
  - Năm 2007 - 2009 : Phó Giám đốc Xí nghiệp xây dựng 5 – Công ty CP xây dựng công nghiệp
  - Năm 2009 - 2014 : Phó Giám đốc ban quản lý dự án N04- khu đô thị đông nam Trần Duy Hưng – Cầu Giấy- Hà Nội
  - Năm 2014 đến nay : Thành viên Ban kiểm soát, Phó Giám đốc Xí nghiệp xây dựng 5 – Chi nhánh Công ty cổ phần xây dựng công nghiệp
- Chức vụ tại tổ chức đăng ký giao dịch : Thành viên Ban kiểm soát, Phó giám đốc Xí nghiệp xây dựng 5 – chi nhánh Công ty cổ phần Xây dựng công nghiệp
  
- Chức vụ tại tổ chức khác : Không
- Tổng số CP nắm giữ tại thời điểm 15/09/2015 : 5.100 cổ phần
  - Đại diện sở hữu vốn NN : 0
  - Cá nhân sở hữu : 5.100 cổ phần
- Số lượng CP nắm giữ của người có liên quan : Không
- Những khoản nợ đối với Công ty : Không
- Lợi ích liên quan đối với Công ty : Không
- Quyền lợi mâu thuẫn với Công ty : Không

### 2.3. Bà Lương Thị Mỹ Nhung – Thành viên ban kiểm soát

- Họ và tên : LƯƠNG THỊ MỸ NHUNG
- Giới tính : Nữ
- Ngày sinh : 13/05/1979
- Nơi sinh : Lệ Thủy – Quảng Bình
- Số CMND : 012040074, cấp ngày 06/11/2010, tại Hà Nội
- Quốc tịch : Việt Nam

## CÔNG TY CỔ PHẦN XÂY DỰNG CÔNG NGHIỆP

- Dân tộc : Kinh
- Địa chỉ thường trú: : Số 103, B4, Tổ dân phố số 2, P.Xuân Phương, Q. Nam Từ Liêm, Hà Nội
  
- Điện thoại liên lạc : 0912817910
- Trình độ chuyên môn : Cử nhân ngành kế toán
- Quá trình công tác :
  - Năm 2003 - 2007 : Nhân viên kế toán tại Xí nghiệp xây dựng 5 – Công ty xây dựng công nghiệp
  - Năm 2007 - 2010 : Nhân viên kế toán tại Xí nghiệp xây dựng 5 – Công ty cổ phần Xây dựng công nghiệp
  - Tháng 4/2010 đến nay : Thành viên ban kiểm soát, Phụ trách kế toán tại Xí nghiệp xây dựng 5 – Chi nhánh Công ty cổ phần xây dựng công nghiệp
- Chức vụ tại tổ chức đăng ký giao dịch : Thành viên Ban kiểm soát, Phụ trách kế toán Xí nghiệp xây dựng 5 – Chi nhánh Công ty cổ phần xây dựng công nghiệp
- Chức vụ tại tổ chức khác : Không
- Tổng số CP nắm giữ tại thời điểm 15/09/2015 : 200 cổ phần
  - Đại diện sở hữu vốn NN : 0
  - Cá nhân sở hữu : 200 cổ phần
- Số lượng CP nắm giữ của người có liên quan : Không
- Những khoản nợ đối với Công ty : Không
- Lợi ích liên quan đối với Công ty : Không
- Quyền lợi mâu thuẫn với Công ty : Không

### 3. Danh sách và sơ yếu lý lịch các thành viên Ban Giám đốc và Kế toán trưởng

Bảng 21 : Danh sách thành viên Ban Giám đốc và Kế toán trưởng

STT	Họ và tên	Tuổi	Chức vụ tại Công ty
1	Nguyễn Minh Tân	53	Giám đốc Công ty
2	Nguyễn Thanh Hải	52	Phó Giám đốc Công ty
3	Trần Quang Hiến	38	Phó Giám đốc Công ty
4	Trịnh Xuân Đạo	39	Kế toán trưởng Công ty

Sơ yếu lý lịch thành viên Ban Giám đốc và Kế toán trưởng:

**3.1. Ông Nguyễn Minh Tân**– Giám đốc Công ty, **ông Nguyễn Thanh Hải** – Phó Giám đốc Công ty, **ông Trần Quang Hiến** – Phó Giám đốc Công ty (Xem chi tiết lý lịch tại phần HDQT)

**3.2. Ông Trịnh Xuân Đạo** – Kế toán trưởng Công ty

- Họ và tên : TRỊNH XUÂN ĐẠO

## CÔNG TY CỔ PHẦN XÂY DỰNG CÔNG NGHIỆP

- Giới tính : Nam
- Ngày sinh : 08/03/1976
- Nơi sinh : Xuân Phương – Từ Liêm – Hà Nội
- Số CMND : 011821774, cấp ngày 22/03/2010, tại Hà Nội
- Quốc tịch : Việt Nam
- Dân tộc : Kinh
- Địa chỉ thường trú : Tổ dân phố Tu Hoàng, P.Xuân Phương, Q. Nam Từ Liêm, Hà Nội
  
- Điện thoại liên lạc : 0918768846
- Trình độ chuyên môn : Cử nhân kế toán
- Quá trình công tác :
  - Năm 2001- 2007 : Làm công tác kế toán tại Công ty Xây dựng công nghiệp
  - Tháng 10/2007 : Bổ nhiệm làm Phó trưởng phòng Tài chính kế toán tại Công ty cổ phần xây dựng công nghiệp
  - Tháng 5/2013 : Đảng ủy viên, Bổ nhiệm làm Kế toán trưởng tại Công ty cổ phần Xây dựng Công nghiệp
- Chức vụ tại tổ chức đăng ký giao dịch : Kế toán trưởng Công ty cổ phần Xây dựng công nghiệp
- Chức vụ tại tổ chức khác : Không
- Tổng số CP nắm giữ tại thời điểm 15/09/2015 : 5.400 cổ phần
  - Đại diện sở hữu vốn NN : 0
  - Cá nhân sở hữu : 5.400 cổ phần
- Số lượng CP của người có liên quan : Không
- Những khoản nợ đối với Công ty : Không
  
- Lợi ích liên quan đối với Công ty : Không
- Quyền lợi mâu thuẫn với Công ty : Không

### 4. Kế hoạch tăng cường quản trị công ty

- KIỆN TOÀN VỀ CƠ CẤU NHÂN SỰ CỦA BAN KIỂM SOÁT ĐẢM BẢO TUÂN THỦ THEO CÁC QUY ĐỊNH CỦA PHÁP LUẬT HIỆN HÀNH VÀ ĐIỀU LỆ CỦA CÔNG TY.
  - Tăng cường công tác quản lý, giám sát, chỉ đạo các hoạt động của Ban Giám đốc và bộ máy giúp việc của Công ty, bảo đảm thực hiện đúng các nội dung đã được thông qua trong các Nghị quyết của Đại hội đồng cổ đông và HĐQT Công ty.
  - Tiếp tục nâng cao chất lượng công tác kiểm tra nội bộ, kiểm soát chặt chẽ việc thực thi công việc theo sự phân bổ nhiệm vụ hay sự phân cấp từ HĐQT; Chỉ đạo, chấn chỉnh kịp thời các hoạt động của Ban Giám đốc, đặc biệt là trong công tác quản lý, hoạt động đầu tư, kinh doanh của Công ty.
- Từng bước nỗ lực để cung cấp đầy đủ các thông tin đến mọi đối tượng quan tâm, hướng tới việc minh bạch hóa thông tin đáp ứng yêu cầu pháp luật và nhu cầu của cổ đông.

**Commented [m6]:** Thêm nội dung về cơ cấu nhân sự BKS,...phù hợp với quy định hiện hành về QTCT vì chỉ thấy chưa đáp ứng

-

**Formatted:** Justified, Indent: Left: 0", Space After: 0 pt, Bulleted + Level: 1 + Aligned at: 0.25" + Indent at: 0.5"

**CÁC HỒ SƠ KÈM THEO**

Bản sao hợp lệ giấy chứng nhận đăng ký kinh doanh;  
Báo cáo tài chính kiểm toán năm 2014.

**TỔ CHỨC TƯ VẤN  
CÔNG TY CỔ PHẦN CHỨNG KHOÁN  
NGÂN HÀNG ĐẦU TƯ VÀ PHÁT  
TRIỂN VIỆT NAM**

*Hà Nội, ngày tháng năm 2015*

**TỔ CHỨC ĐĂNG KÝ GIAO DỊCH  
CÔNG TY CỔ PHẦN XÂY DỰNG  
CÔNG NGHIỆP**